

# EcoGun AS AUTO pro automatická vzduchová stříkáčská pistole

## Popis

**EcoGun AS AUTO pro**, je automatická vzduchová stříkáčská pistole, která byla navržena pro prvotřídní nanášení nátěrových hmot jako jsou barvy, mořidla a mnohé další materiály.

Nabízí širokou škálu velikostí trysek, které zvládnou většinu aplikačních úloh s dokonalou kvalitou výsledků. Tělo pistole je vyrobeno z hliníku; rozvody materiálu

z nerezové oceli. **EcoGun AS AUTO pro** byla navržena pro použití v automatizovaném prostředí, kde je požadováno dálkové ovládání nástřiku. Poskytuje manuální nastavení přívodu vzduchu atomizace a volitelně dálkové ovládání tvaru paprsku a snadný přístup k těsnění jehly pistole.



## Přednosti

- » Kruhový až plošný tvar nástřiku
- » Velikost trysek od 0,5mm
- » Tvrzené tryskové sady (nitrid titanu)
- » Rozvody a sada trysek z nerezového materiálu
- » Dva vstupy pro materiál – přímá dodávka materiálu nebo cirkulace
- » Samostatná škálovaná seřízení pro kruhový a plošný tvar nástřiku
- » Snadný přístup k těsnění jehly pistole
- » K dispozici trubice pro barvu pro cirkulační režim volitelně k dispozici pro sedimentační média
- » ATEX Ex II 2G T6 X



# EcoGun AS AUTO pro N36210012V

## Specifikace

Hmotnost	850 g
Materiál těla pistole	Nerez, poníkl. slitina Al
Části v kontaktu s médiem	Nerezová ocel
Konektor materiálu	G 1/4"
Konektor vzduchu	Hadice 6mm
Konektor vzduchu, ovládání	Hadice 8mm
Spínací frekvence max.	100/min (1,67 Hz)
Dop. tlak vzduchu	2,0-2,5 bar (29,0-36,3 psi)
Spotř. vzduchu (dop. min.tlak)	240 NI/min (8,5 sft <sup>3</sup> /m)
Spotř. vzduchu (dop. max.tlak)	270 NI/min (9,5 sft <sup>3</sup> /m)
Tlak vzduchu, ovládací	3,5-6,0 bar (50,7-87,0 psi)
Max. tlak vzduchu, rozprach	8,0 bar (116,0 psi)
Max. tlak kapaliny	4,0 bar (58,0 psi)
Provozní teplota max.	60 °C (140 °F)
ATEX certifikace	Ex II 2G T6 X

## Rozměry

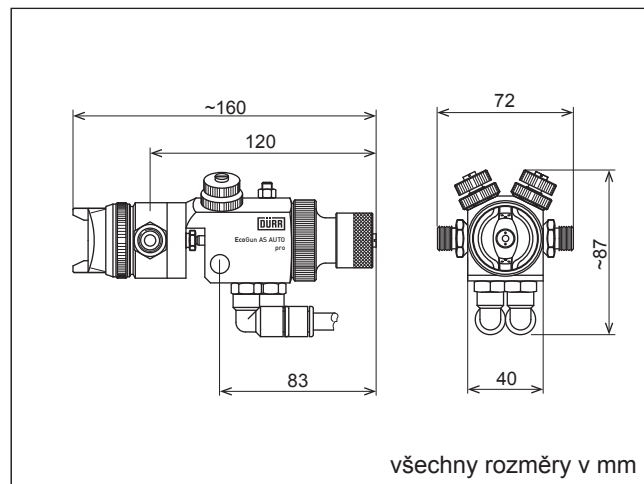

## Volba trysky

Hubice	Průměr trysky [mm]/médiu
CF (A) LF (A)	0,5 / 0,8 / 1,0 / 1,2 finální laky, vrchní a čiré nátěrové hmoty, mořidla
SF (A,B)	0,5 / 0,8 / 1,0 / 1,2 dekorativní nátěry, čiré laky, vrchní laky
CF (B) LF (B)	1,3 / 1,4 / 1,5 / 1,6 běžné barvy, základové nátěry, plniče
CF (C) LF (C)	1,8 / 2,0 / 2,5 běžné barvy, základové nátěry, plniče, vysoký průtok
CF (D) LF (D)	3,0 základové nátěry, plniče, velmi vysoký průtok

## Charakteristika

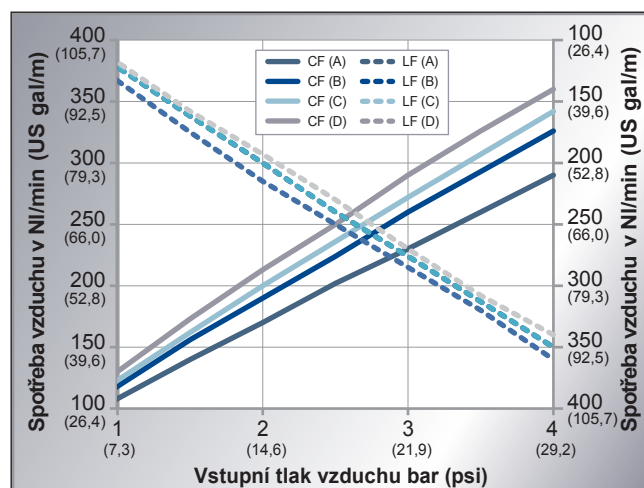

## Příslušenství

Č. dílu	Popis
N36960097	Sada těsnění
N66030005	Svorka EcoGun AS AUTO pro
N36960098	Sada pro opravu
M34040021	Trubice na barvu (použití s M01010210)
W40030934	Hadice 6x8 modrá
W40030935	Hadice 6x8 PU modrá
W40030936	Hadice 6x8 PU červená
N36960102	Sada příslušenství EcoGun AS AUTO pro
M01010210	Připojení (pro díl číslo M34040021)
M41090179	Vložka pro přímé podávání materiálu
N36960141	Sada pro dálkové ovládání EU
N36960142	Sada pro dálkové ovládání US

## Další informace

Vzduchové hubice k dispozici pro konvenční a LVLP aplikace. Trysky 1,0 a 1,2 mm dostupné pouze pro EcoGun AS AUTO pro LVLP.

Konečná hmotnost závisí na konfiguraci.

Pokud vyžadujete další informace, neváhejte kontaktovat naše obchodní oddělení na +420 569 726 094 nebo na [Sales.cz@durr.com](mailto:Sales.cz@durr.com)